



V
E
L
A
S
C
O

6
4
9

V
E
L
A
S
C
O

6
4
9

V E L A S C O 6 4 9

Villa Crespo es un vibrante barrio ubicado en la Ciudad Autónoma de Buenos Aires. Conocido por su atmósfera bohemia y su carácter diverso, ofrece una mezcla de tradición y modernidad que lo convierte en un lugar especial para visitar. Uno de sus atractivos más destacados es la Avenida Corrientes, que atraviesa el barrio y es famosa por su vida nocturna, con numerosos teatros, bares, restaurantes que ofrecen una variada oferta cultural y gastronómica.

El barrio también cuenta con espacios verdes como el Parque Centenario, un lugar ideal para relajarse y disfrutar de actividades al aire libre. Además, Villa Crespo ha mantenido su identidad barrial a lo largo de los años, con calles arboladas y casas de estilo antiguo que contrastan con los nuevos desarrollos inmobiliarios, lo que le confiere un encanto único.

Villa Crespo



V E L A S C O 6 4 9

Locación

Referencias

1. Estación de subte línea B "Malabia"
2. Ciclovía Av. Corrientes
3. Estación de tren Ferrocarril Mitre / J. León Suárez "Villa Crespo"
4. Metrobus - Corrientes
5. Centro Médico Integral Fitz Roy
6. Escuela N° 2 DE 9 "Australia"
7. Mercat Villa Crespo
8. Centro Comercial "Outlets de Aguirre"
9. Café San Bernardo



V
E
L
A
S
C
O

6
4
9

El diseño arquitectónico de este edificio se erige sobre la premisa de la simplicidad y la armonía con la naturaleza. Se basa en formas geométricas simples que se amalgaman armoniosamente con el entorno circundante, generando una estética minimalista que permite que la naturaleza sea la protagonista. La fachada, predominantemente transparente, ofrece vistas ininterrumpidas del paisaje desde el interior, creando una sensación de continuidad y borrando los límites entre el interior y el exterior, realizando así la relación entre el espacio construido y el entorno natural. Como así también, la elección de los materiales empleados y la paleta de color se inspira en las texturas y tonalidades presentes en el contexto circundante, facilitando una transición fluida y orgánica entre el edificio y el paisaje.

El
Proyecto

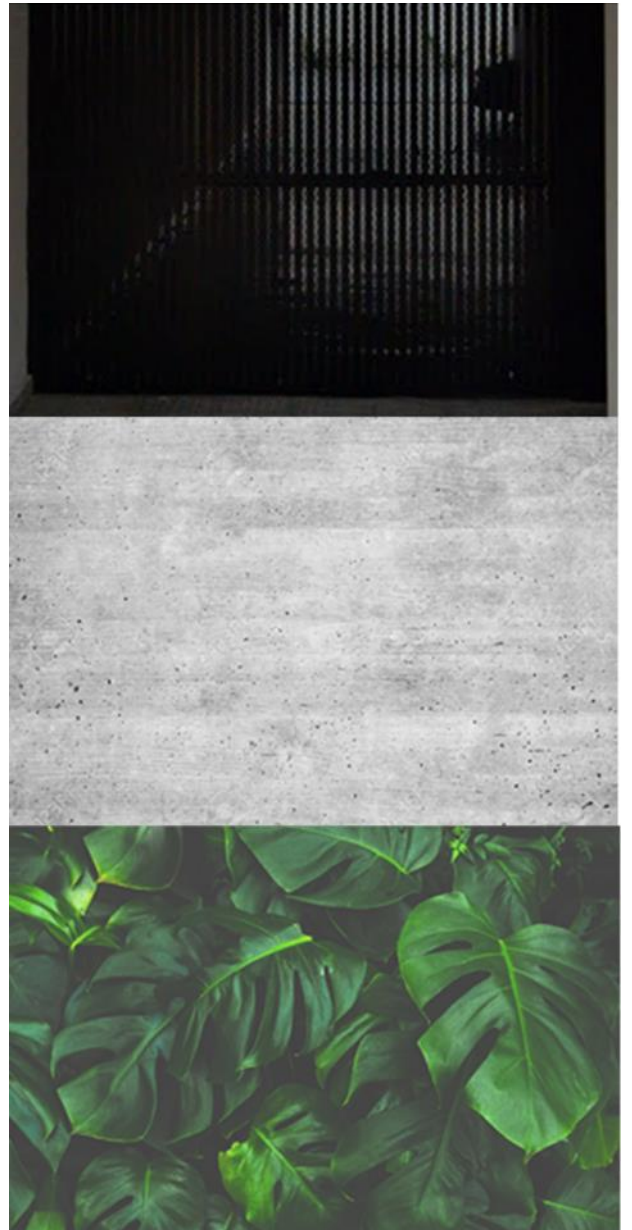

V
E
L
A
S
C
O

6
4
9

Local comercial

Unidades funcionales de
1, 2 y 3 ambientes

Amplias unidades con variedad de ambientes, cuenta con pisos tipo SPC, cielorrasos de hormigón visto, carpiterías exteriores en aluminio línea A30 color negro, instalación sanitaria con cañerías termofusionadas, instalación eléctrica bajo normas IRAM y preinstalación de cañerías y desagües para equipos de aire acondicionado.



La presente documentación tiene carácter comercial y orientativo. Dado que el proyecto se encuentra en proceso de desarrollo el mismo puede sufrir modificaciones debido a necesidades arquitectónicas, normativas municipales y/u otros motivos

V
E
L
A
S
C
O

6
4
9

Local Comercial

Sup. cubierta: 57,67 m²

Sup. descubierta: 6,00 m²

Sup. total: 63,67m²

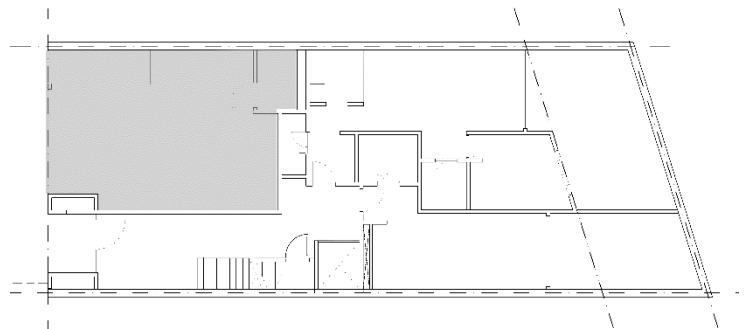
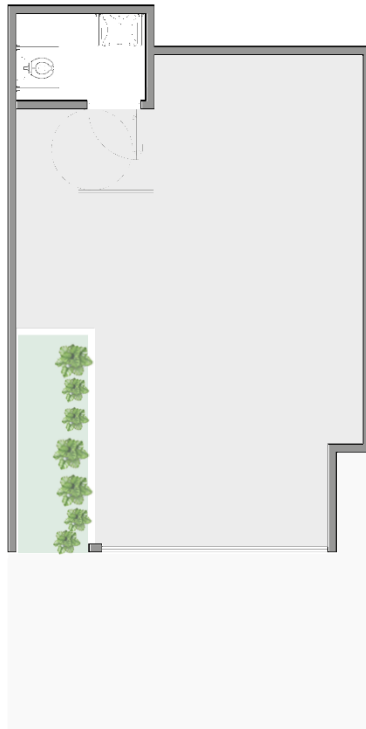

PLANTA BAJA

La presente documentación tiene carácter comercial y orientativo. Dado que el proyecto se encuentra en proceso de desarrollo el mismo puede sufrir modificaciones debido a necesidades arquitectónicas, normativas municipales y/u otros motivos

V
E
L
A
S
C
O

6
4
9

Dos ambientes con patio

PB B

Sup. cubierta: 55,74 m²

Sup. semicubierta: 1,70 m²

Sup. descubierta: 27,72 m²

Sup. total: 85,16m²

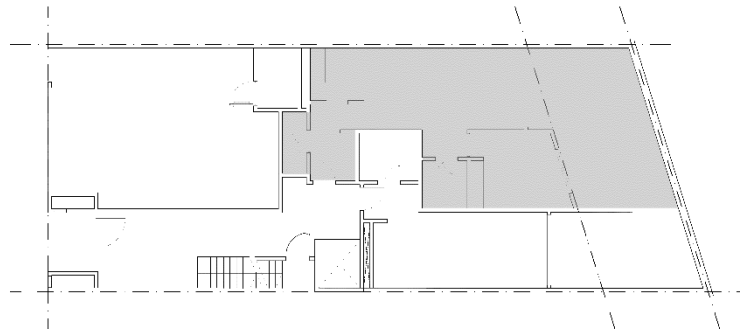
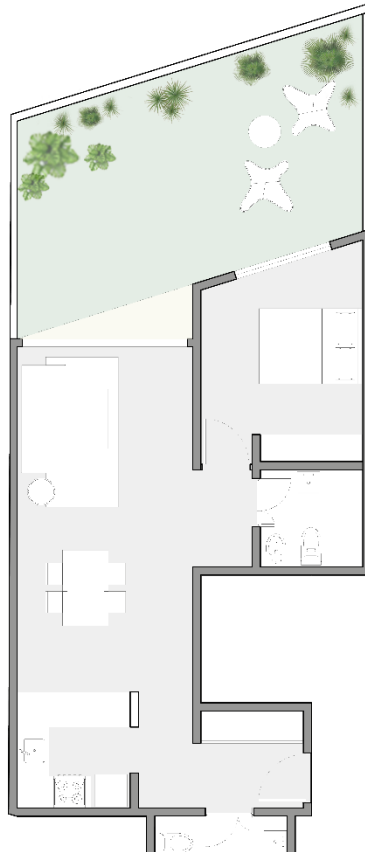

PLANTA BAJA

La presente documentación tiene carácter comercial y orientativo. Dado que el proyecto se encuentra en proceso de desarrollo el mismo puede sufrir modificaciones debido a necesidades arquitectónicas, normativas municipales y/u otros motivos

V
E
L
A
S
C
O

6
4
9

Monoambiente con patio

PB C

Sup. cubierta: 31,73 m²

Sup. semicubierta: 5,20 m²

Sup. descubierta: 13,64 m²

Sup. total: 50.57m²

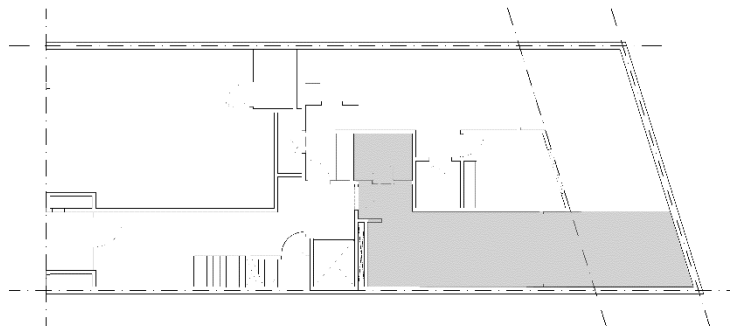
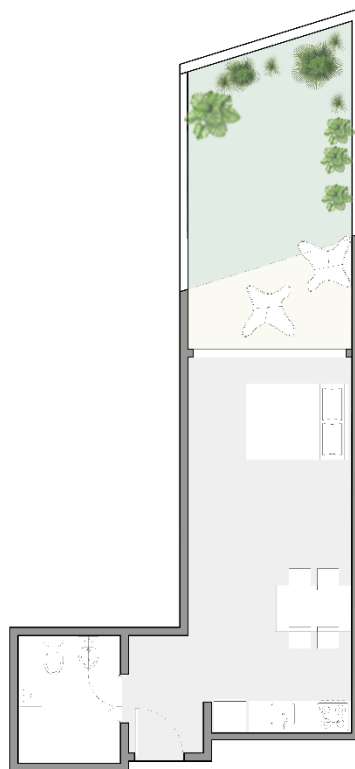

PLANTA BAJA

La presente documentación tiene carácter comercial y orientativo. Dado que el proyecto se encuentra en proceso de desarrollo el mismo puede sufrir modificaciones debido a necesidades arquitectónicas, normativas municipales y/u otros motivos

V
E
L
A
S
C
O

6
4
9

Dos ambientes con balcón

1A / 2A / 3A

Sup. cubierta: 54,36 m²

Sup. semicubierta: 12,61 m²

Sup. total: 66,97m²

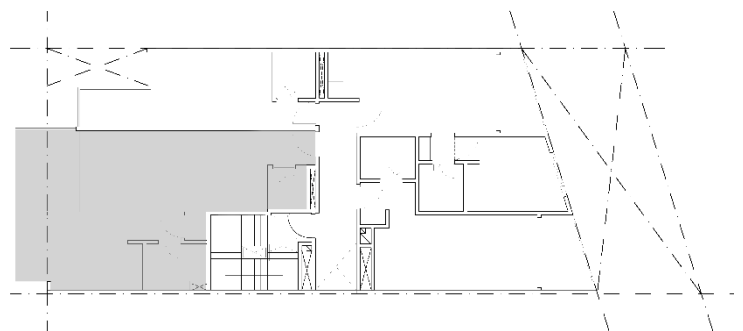
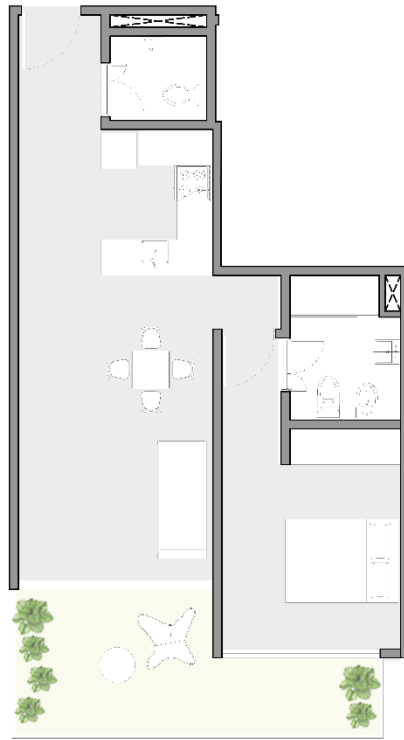

1er a 3er PISO

La presente documentación tiene carácter comercial y orientativo. Dado que el proyecto se encuentra en proceso de desarrollo el mismo puede sufrir modificaciones debido a necesidades arquitectónicas, normativas municipales y/u otros motivos

V
E
L
A
S
C
O

6
4
9

Monoambiente con balcón

1B / 2B / 3B

Sup. cubierta: 27,35 m²

Sup. semicubierta: 4,40 m²

Sup. total: 31,75 m²

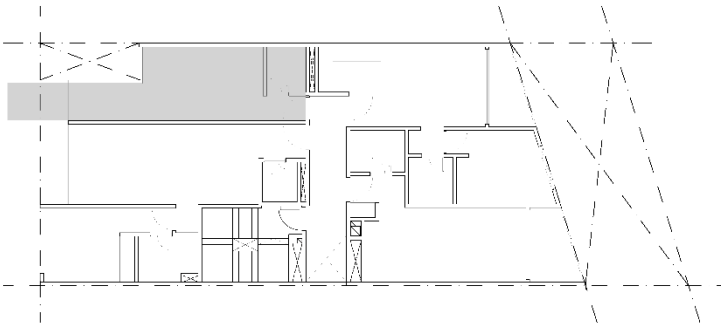
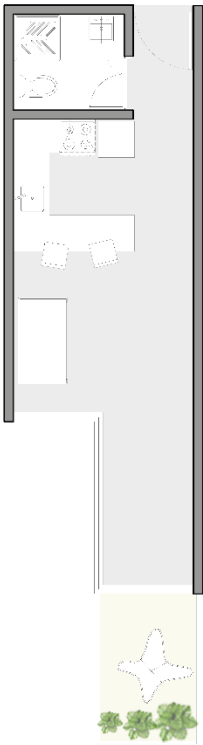

1er a 3er PISO

La presente documentación tiene carácter comercial y orientativo. Dado que el proyecto se encuentra en proceso de desarrollo el mismo puede sufrir modificaciones debido a necesidades arquitectónicas, normativas municipales y/u otros motivos

V
E
L
A
S
C
O

6
4
9

Dos ambientes con balcón

1C / 2C / 3C

Sup. cubierta: 41,23 m²

Sup. semicubierta: 4,75m²

Sup. total: 45,98 m²

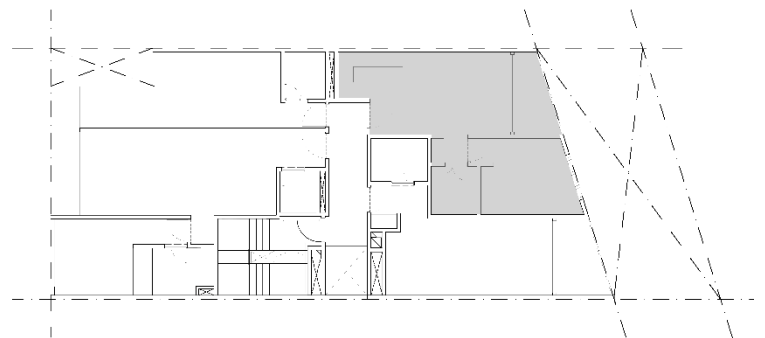
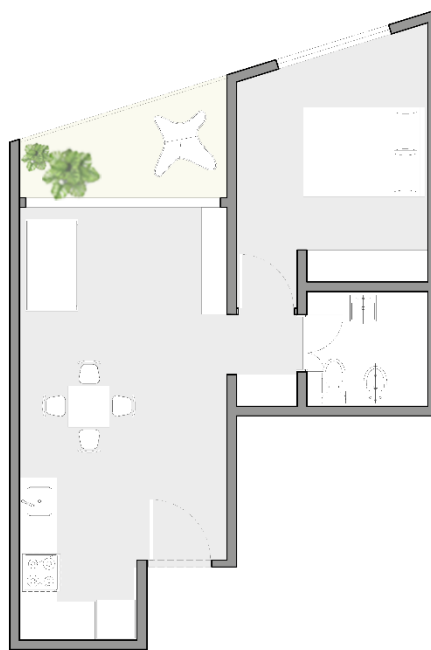

1er a 3er PISO

La presente documentación tiene carácter comercial y orientativo. Dado que el proyecto se encuentra en proceso de desarrollo el mismo puede sufrir modificaciones debido a necesidades arquitectónicas, normativas municipales y/u otros motivos

V
E
L
A
S
C
O

6
4
9

Monoambiente con balcón

1D / 2D / 3D / 4D

Sup. cubierta: 30,34 m²

Sup. semicubierto: 5,79 m²

Sup. total: 36,13 m²

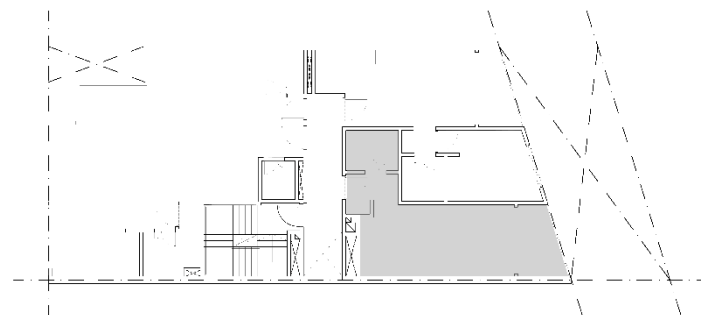
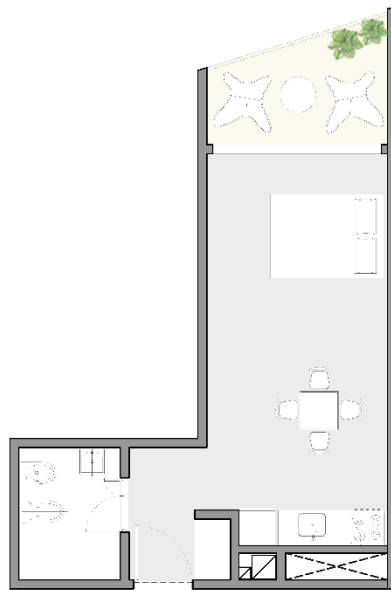

1er a 3er PISO

V
E
L
A
S
C
O

6
4
9

Tres ambientes con balcón
terraza

4A

Sup. cubierta: 74,18 m²

Sup. semicubierto: 10,00 m²

Sup. descubierta: 11,43 m²

Sup. total: 95,91 m²

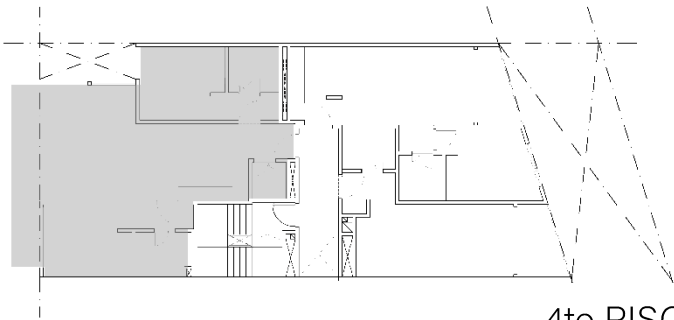
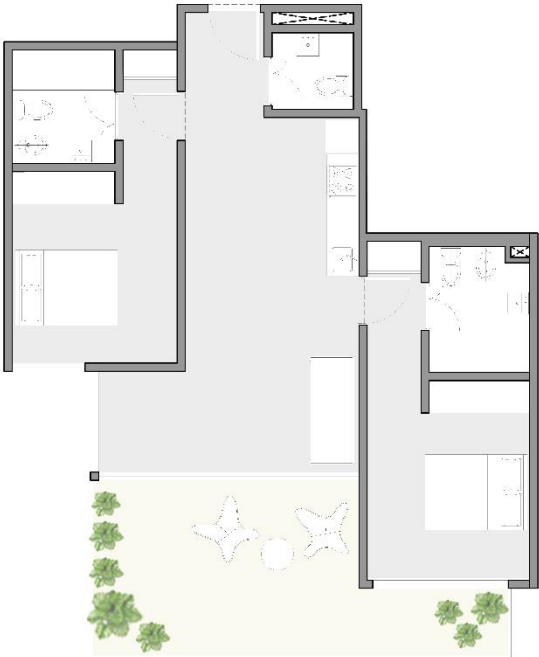

4to PISO

La presente documentación tiene carácter comercial y orientativo. Dado que el proyecto se encuentra en proceso de desarrollo el mismo puede sufrir modificaciones debido a necesidades arquitectónicas, normativas municipales y/u otros motivos

V
E
L
A
S
C
O

6
4
9

Dos ambientes con balcón

4B

Sup. cubierta: 45,94 m²

Sup. semicubierta: 4,76 m²

Sup. total: 50,70 m²

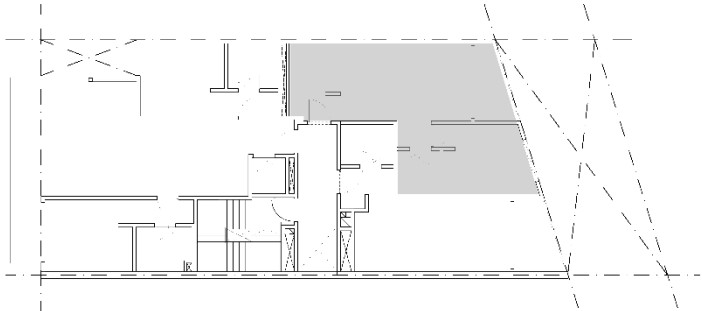
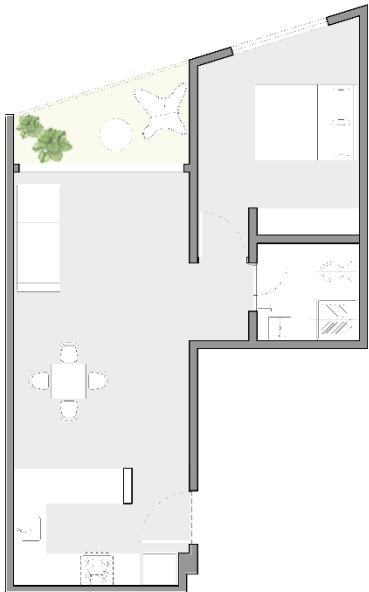

4to PISO

La presente documentación tiene carácter comercial y orientativo. Dado que el proyecto se encuentra en proceso de desarrollo el mismo puede sufrir modificaciones debido a necesidades arquitectónicas, normativas municipales y/u otros motivos

V
E
L
A
S
C
O

6
4
9

Dos ambientes en dúplex con
terrazza propia

5A

Sup. cubierta: 66,15 m²

Sup. descubierta: 45,00 m²

Sup. total: 111,15 m²

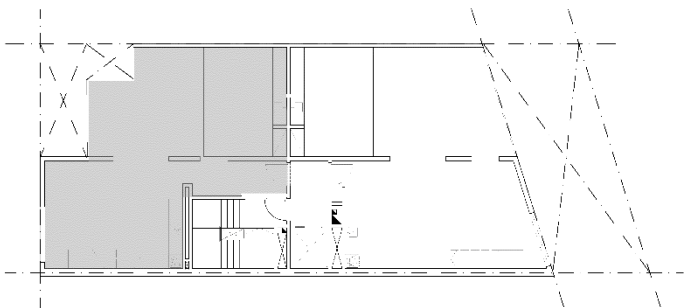
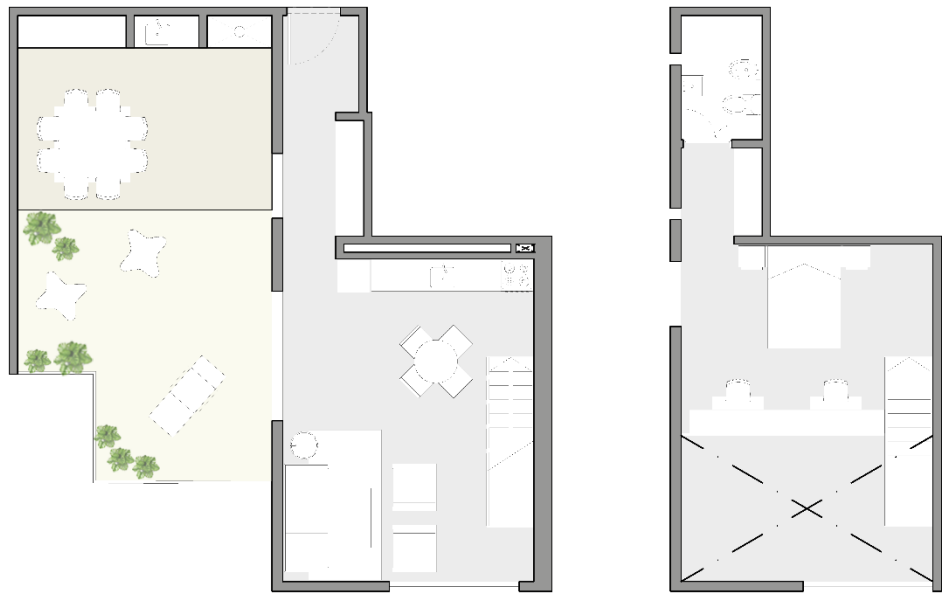

5to PISO

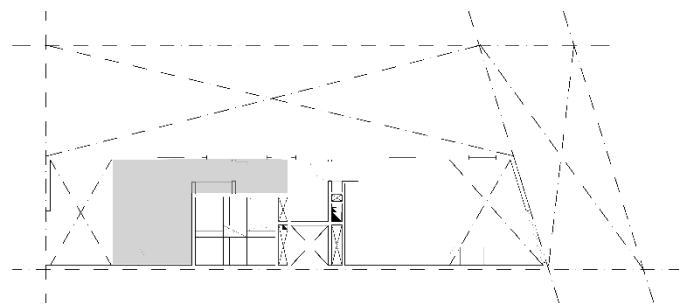

6to PISO

La presente documentación tiene carácter comercial y orientativo. Dado que el proyecto se encuentra en proceso de desarrollo el mismo puede sufrir modificaciones debido a necesidades arquitectónicas, normativas municipales y/u otros motivos

V
E
L
A
S
C
O

6
4
9

Dos ambientes en dúplex con
terrazza propia

5B

Sup. cubierta: 73,59 m²

Sup. descubierta: 44,00 m²

Sup. total: 117,59 m²

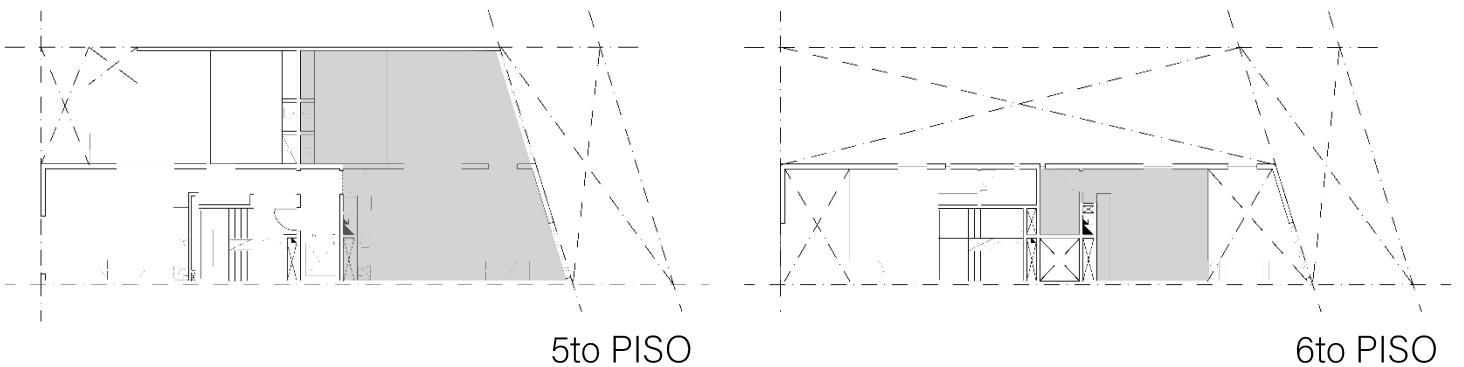

La presente documentación tiene carácter comercial y orientativo. Dado que el proyecto se encuentra en proceso de desarrollo el mismo puede sufrir modificaciones debido a necesidades arquitectónicas, normativas municipales y/u otros motivos

V
E
L
A
S
C
O

6
4
9

Tres ambientes con terrazas
propias y piscina

PISO 7

Sup. cubierta: 93,62 m²

Sup. descubierta: 89,00 m²

Sup. total: 182,62 m²

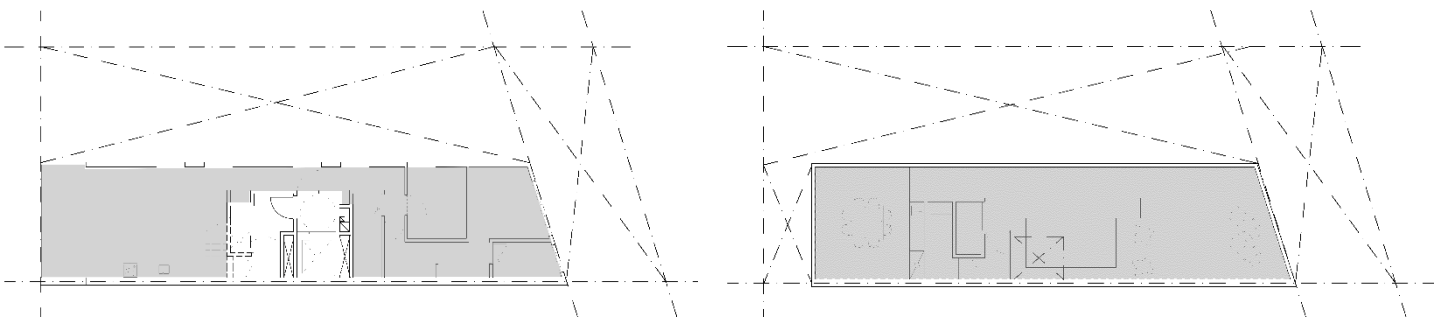
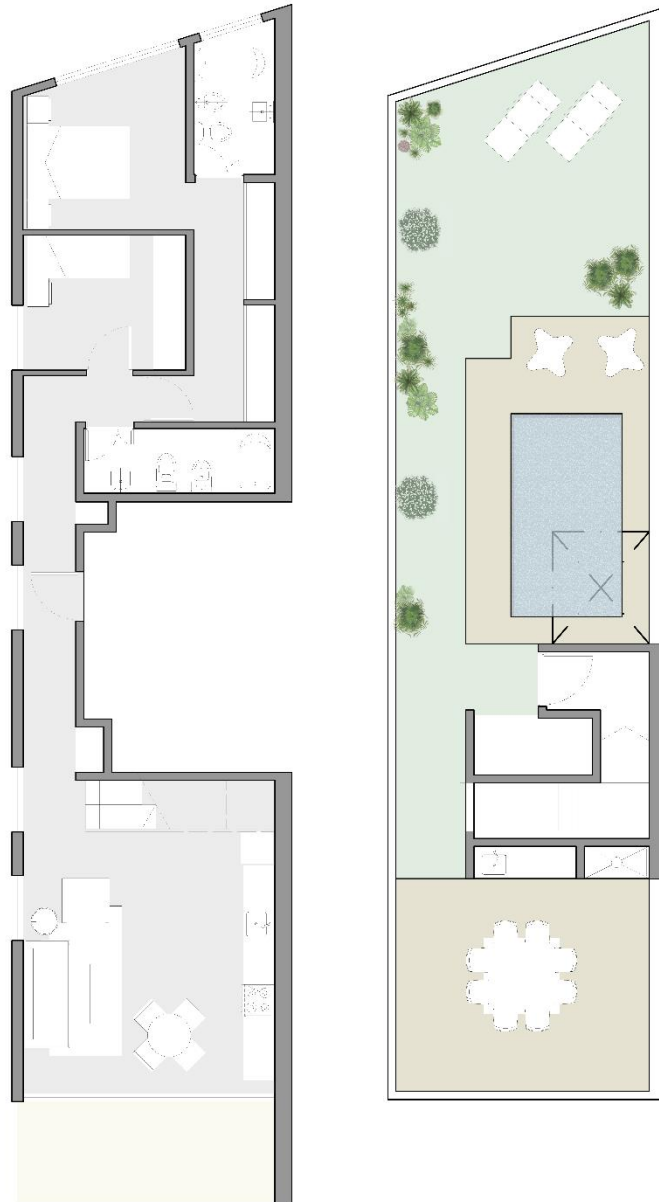

7mo PISO

8vo PISO

La presente documentación tiene carácter comercial y orientativo. Dado que el proyecto se encuentra en proceso de desarrollo el mismo puede sufrir modificaciones debido a necesidades arquitectónicas, normativas municipales y/u otros motivos



MECO

MILLENNIALS EMPRESA CONSTRUCTORA

www.meco.com.ar

info@meco.com.ar

+54 9 11-2543 -1494